

(19) (KR)
(12) (A)

(51) 。 Int. Cl.7
G08G 1/0968

(11)
(43)

2003-0085128
2003 11 03

(21) 10-2003-7009828

(22) 2003 07 24

2003 07 24

(86) PCT/US2002/02323

(87)

WO 2002/60157

(86) 2002 01 24

(87)

2002 08 01

(30) 60/264,164 2001 01 24 (US)

(71) , 94086, , 265

(72) , 95130-1701, , 2052

, 94085-4415, , 542, .#4

, - 95035-6273, , 1027

, 95051, , 1000

, 94040-1583, ,#410, 가 550

, 95136-3916, , 379

(74)

:

(54)

, PDA

2001 1 24

60/26164

가
가

(PDA)
가

가

(first street)

(corner)

가
가

(main street)

가

(GPS)

5,910,177 , 5,904,728 , 5,902,350

5,938,720 , 5,928,307 , 5,922,042 , 5,912,635 ,
6,055,478

가

가

가

가

가

가

(carrier)가

가

가

가

CD-ROM,

가

가

source) GPS (Selective Availability, S/A) 가 +/-50 (so

ack) GPS (Truepoint) (+/-5 (Snap Tr
(survey control point)
(Differential) GPS DGPS DGPS GPS (radio modem)

DGPS (radio) (beacons) DGPS
, GPS DGPS

가 , +/-50m 가 GPS - -
, GPS

가 , +/-50m GPS GPS
GPS

5) 가, (map-aiding) 가 , 5,912,63
가

6,029,069 가 , 가
; ()

PDA (check-in) /

) 가 ()

가 , 가 / 가

가 이 (Pac Bell Park)', '가 (entity) POI (point of interest) POI (page mill road)', ' POI (speech)

CD ROM 가

- 1
- 2
- 3
- 4
- 5
- 6
- 7

(intelligent instruction agent)

1

(202) , PDA, (202)

가 (positioning) (global positioning system), 911 (E

가 , SDK 202 가, (PHONE.COM)

2)가 (202) (20

(202)

(202) (202) (202)

가 (205) (205) 가 (stimuli

) (task) (205) 가

가

(202) 가

2) 가 가 / ()가 (20

rientation) (202) 가 (enhancement) (202) (202) (o

1 (204) (202) (212)

(204) (Global Positioning System; GPS)

, GPS 가 (availability)

가

(204) GPS, E911 (204)

3 (ISPs),

가 (, AMPS) , GSM

, TDMA, CDMA 가 (204) (202) (212)

) 가 (204) (212)

1 (204) (208) (206)

(206)

, ISPs, (208)

(208)

(208)

1 (212)

(208)

(212)

(202)

(212)

가

ON.COM METROWORKS QUALITY AMRKETING SOFTWARD TELCONTAR 'GEOSTAN LIBRARY' 'DRILL DOWN SERVER' NAVTECH ETAK, TRAFFICSTATI (route)

1 가 2 가

가

(202) (212) (212) HDML WML HTML

가 2 (202), (210)

(204) 1 가 (206) (212) 1 (208)

LAN WAN T1, FRAME RELAY (210) (210)

(204) (212)가 (204)

Language; WML) (WAP) WML (Wireless Markup (IP))

(Hyper Text Markup Language; HTML) WML

www.wapforum.org WAP 'WAP WML'

3 (212) 가 (212) 가

(304) (304) (302) (302) PBX, PBX, (speech format) VRU VRU

(306) / (308)

(308)

(310)

가 (312)

3 GPS 3

3 가 VRU 가 VRU

12) 가 , / (2
가 , ,
가 /
가 , 가
가 , .wav
4 (212) 4 3
(application layer)(402
) (212) (212)
(404)
(Intelligent Instruction Agent)(406)
(406)
4 (412) (41
4) (US
W)(), @ (CDPD) (Cellular Digital Packetized Data), GPS
(416) (412) /
(414) (406)
4 (422) 4 (422)
(424) (422) /
(424) (424)
(, GPS) (424)
(424)
, 4 (432)
(434) (432)
(406) (434)
(432) (406)
(434)
4
(Snap to Map Core Engine, 450)
(450) (414)
(414) (412)
(422) (422) /
가, (450)

가 / (312), (212) 가 .

5 4 (406) (416)(406) (412)), (432) (450), (432) (412) (412)

가 (504) (504) 가 (502)가 (502) (Findme) (505) 6,266,615

가 (506) (450) 가 (5)

08) PDE 가 (5)

가 가 (510) (512)

(512) (512) 5

5 , 1 (520)

2 (fuzzy) (530) 가 가

3 (540) 가 가

4 (550) 가 가

가 가 가

가 가

가

5
가 (560)
(416)

5
가, 7
(speech) 가
4 가
가 ()

'0.3
(stop)

가 : '22
(450) / (406) ()
가

가
가 (312)
(450) / (406)
가

가

6
(602) (604), PDA, (606) ()
602)
(612) (610) (618) (608) GPS (614)
(622) (620) (616) (6
24). (626) (628) /
(630) (632)
6

6
가 POI
'the office' POI 'Acme Bakery' POI '가 POI
POI가 POI가 (4
50) 가

7
 (212) 가
 가,
 (702) 가
 704 가
 706 (720) 가
 (708) 704 25 가
 713 (720) 가
 / 가
 (720) 가
 706 (712) (720) (718) 가

ESN, Caller ID, (ANI: Automatic number identification)

가 (406) 가 (450) /
 가
 734 가 (732)
 / 가 (736) (738)
 740) 가 (742)가 744 (750)
 가
 / (760) 가 / (760) 가

가

(57)

1.

;

;

;

;

;

가

2.

1 , ,

,

3.

1 , ,

,

가

4.

1 , ,

,

5.

4 , ,

6.

1 , ,

,

7.

1 , 가

8.

1 , ,

,

9.

1

, 가

.

10.

;

,

;

;

,

;

,

.

11.

10

,

가

.

12.

10

,

,

가

.

13.

;

;

;

14.

13

,

.

15.

;

;

가

;

;

,

;

,

16.

;

;

;

가

16 **17.** , .

16 **18.** , .

19. ; ;

1 2 ; ;

;

19 **20.** , 1 1 , 2 2 .

21. ; ;

;

1 2 ; ;

21 **22.** , 1 1 , 2 2 .

21 **23.** , 2 가 (XML: extensible markup language)

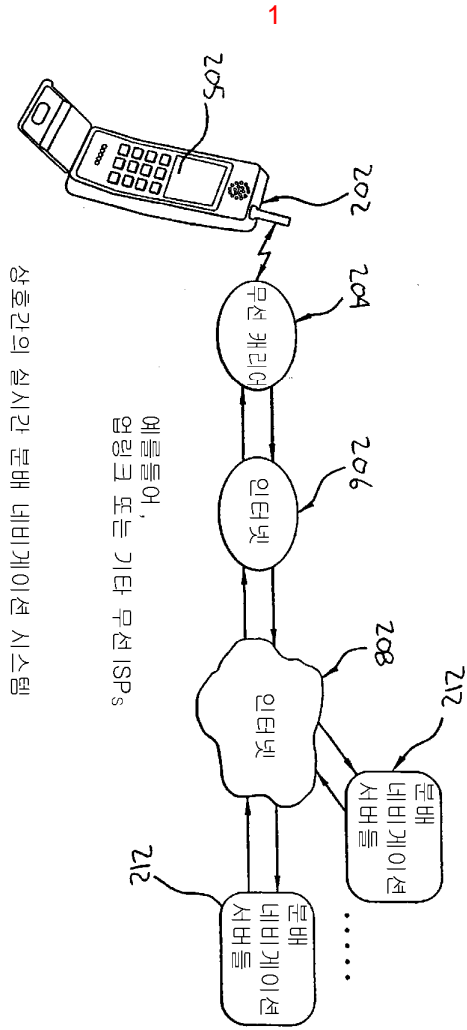

선호간의 실시간 본배 네비게이션 시스템

2

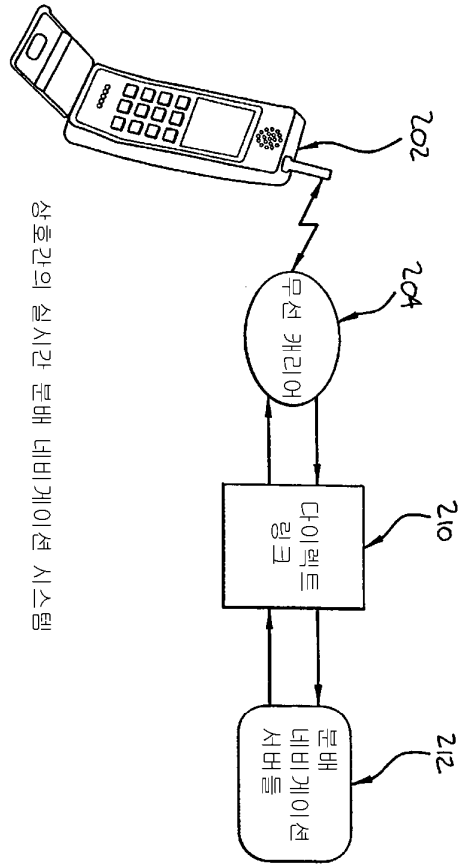

상호간의 실시간 문배 네비게이션 시스템

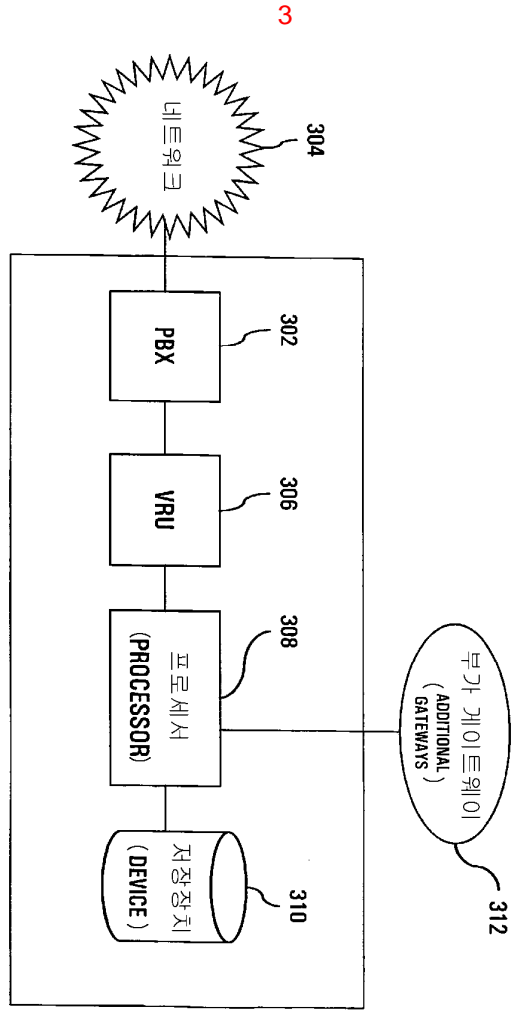

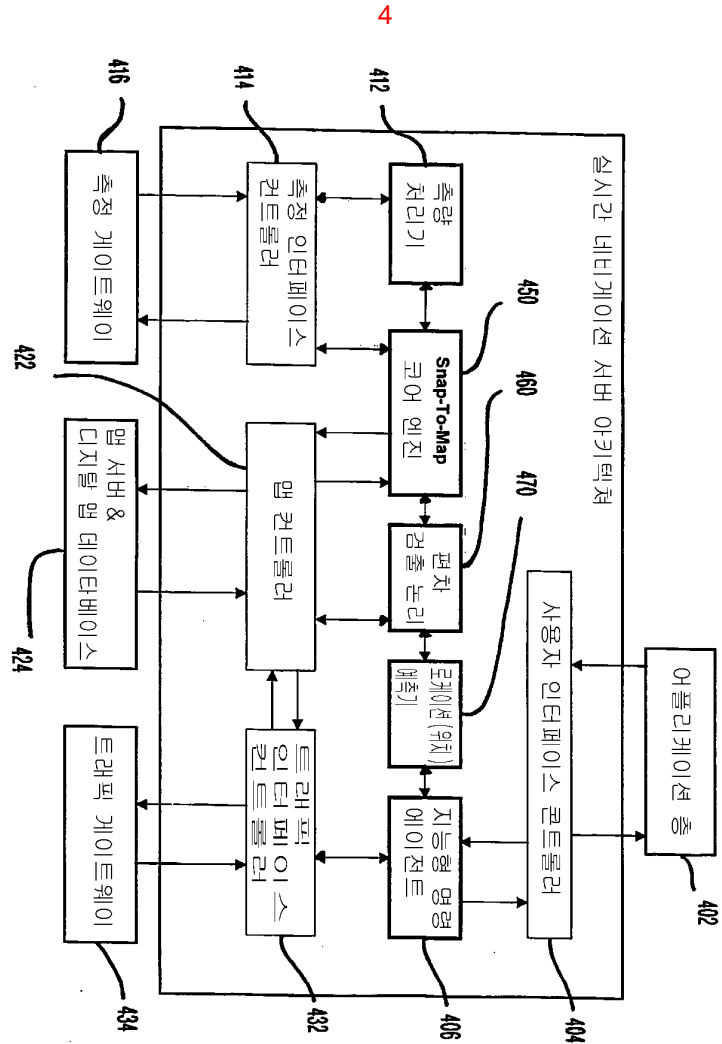

6

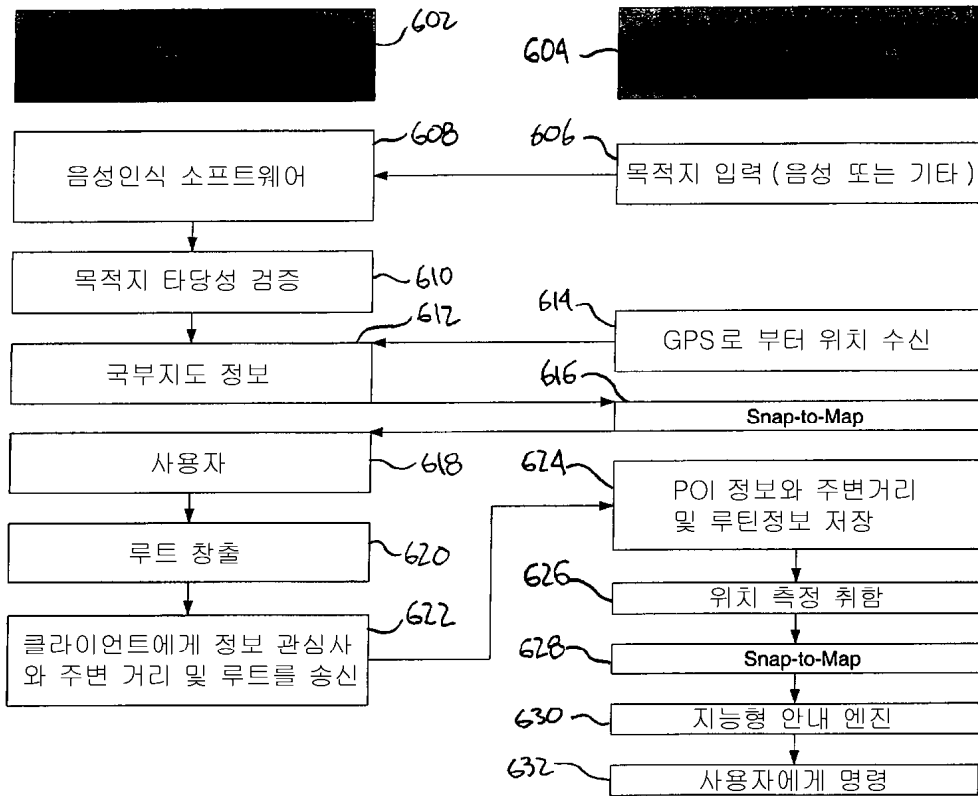

7

