

(19)
(12)

(KR)
(Y1)

(51) 。 Int. Cl. ⁷
G01N 3/30

(45)
(11)
(24)

2001 12 24
20 - 0256719
2001 11 27

(21) 20 - 2001 - 0026634
(22) 2001 08 31

(73) 167

(72) 91739/4

(74)
:
가 :

(54)

, 1,2,3

,
;
1,2 , 가 ;
, 가
;
, 가 .

1

, , , , , , Bulb, TBN, Air gap.

1

2 1

3

4

5

*

*

10 : 11,12,13 : 1,2,3

14 : 15 :

16 : 17 :

18 : 19,33 :

20 : 21a,21b :

22 : 23,24 : 1,2

25 : 26 : 가

27 : 30 :

31 : 32 :

34 : 35 :

(Stator Wedge)

가

(Stator) (Wedge)

(Hammer Test)

가

(Rotor)

(Bulb casing)

가

가

가

가

1,2,3

가

가

가

1

2

가

가 가

가

가

1

2

1

2

(10)

(20)

(30)

(10) , 1 (11) 2 (12), 3 (13)
 2 (12) , 2 (12) 1 (11) 3 (13) (13)
 12) 가 2 (12) 1,3 (11,13) 가 가 가 (13)
 , , 3 (16) 가 가 가
 (A)가 .

(10) (15)가 ,
 (16)가 가 (17) .

(17) (15) (17)
 (17) (15)

(15) (18) ,
 가 (19) (15) (18) .

(15)가 (10) (18) 3
 (13) (14b) 1 (11) (14a) 가 , 가 (33) 2
 (12) .

(20) (10) 3 (13)
 3 (13) (23,24) .

(20) (21a,21b) , (21a)
 (25) 가 (22)가 .

(20) (10) (16)
 1 (23) 2 (24)가 , (25) 가 (26)가
 (21a,21b) .

1 (23) 2 (24) (16)
 1,2 (23,24), (25) 가 (26) 가 .

가 (26) (20) (21b)
 가 (26)가 (27)가 .

(30) 가 (31)가 (32)가
 가 (10) (17) .

(32) (30) (32)
 (33) 가 가 (34)가 ,
 (34) (35)가 가 .

31) , 3 (15)가 (19) 가 (17)
 , (20) (20) 1,2 (23,24) , (25) (16)가
 (31) (30) (32)가 (17) 가 (26)
 (17) 가 (33) (32)가 (17) (

(35) (34)가 (32) (31) (30)
 (17) (17) 가 (19)
 (15) (16) 1,2 (23,24)
 (25) 가 (26)

가

가

가 , 가 , 가
 , 4 (15) (40) (10) (17)
 가

, 5 (40) (50) (40)가 4
 가

가

가 , 가

가가

가

(57)

1.

1,2,3 (11,12,13) , (11,12,13) (15)
 , (17) , 가 (16)
 (10) ;

(10) (21a) 가 (22)가 (21a,21b) ,
 (16) (25) 가 (26)가 1 (23) 2 (24)가 ,
 (20) ;

(10) (17)
 (31) 가 (32) , (33) ,
 (32) 가 (34) , (34)
 가 (35) (30) .

2.

1 , (15) (15) 가 (18)
 , (15) (19)

3.

1 , (20) (10) (20)

4.

1 , (10) 3 (16) 가 (25)
 가 (A)가 가

5.

1 , 1 (23) 2 (24) ,
 (16) 1,2 (23,24), (25) 가 (26)
 가

6.

1 4 , 가 (26) (18)가
 (20) (21b)

7.

1 , (10) (17) (15)
 (40)가

8.

6

(40)

가

(50)가

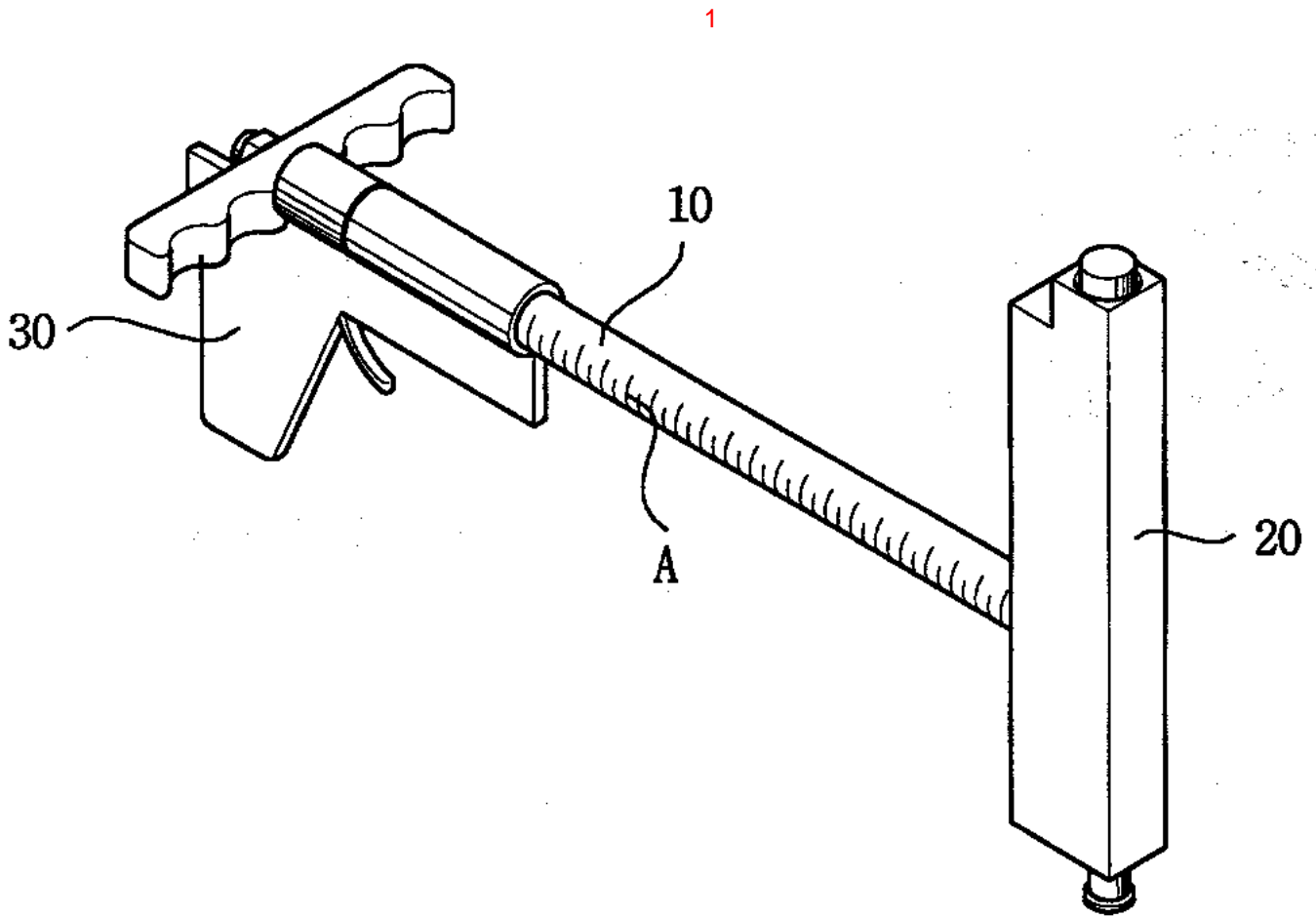

2

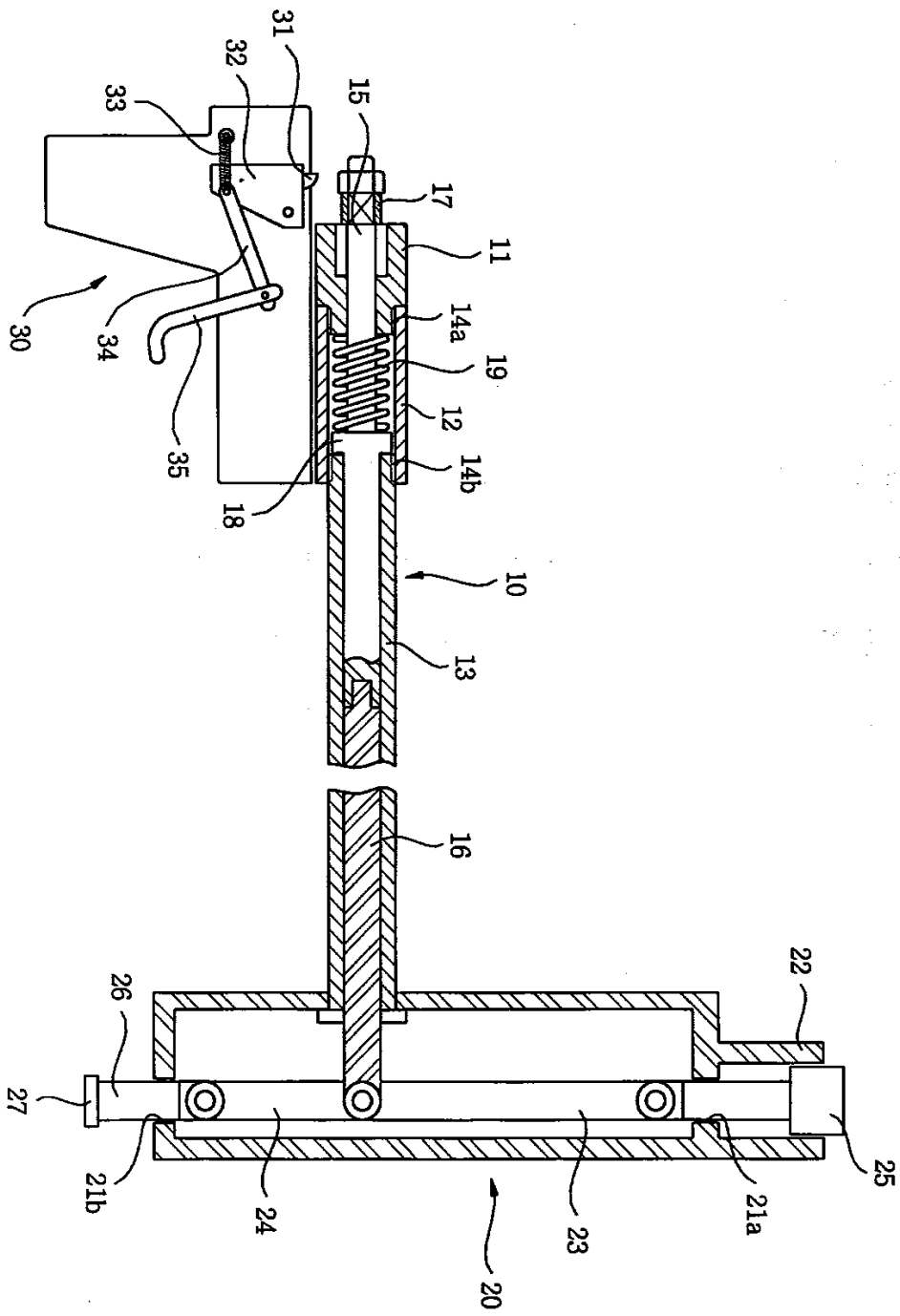

3

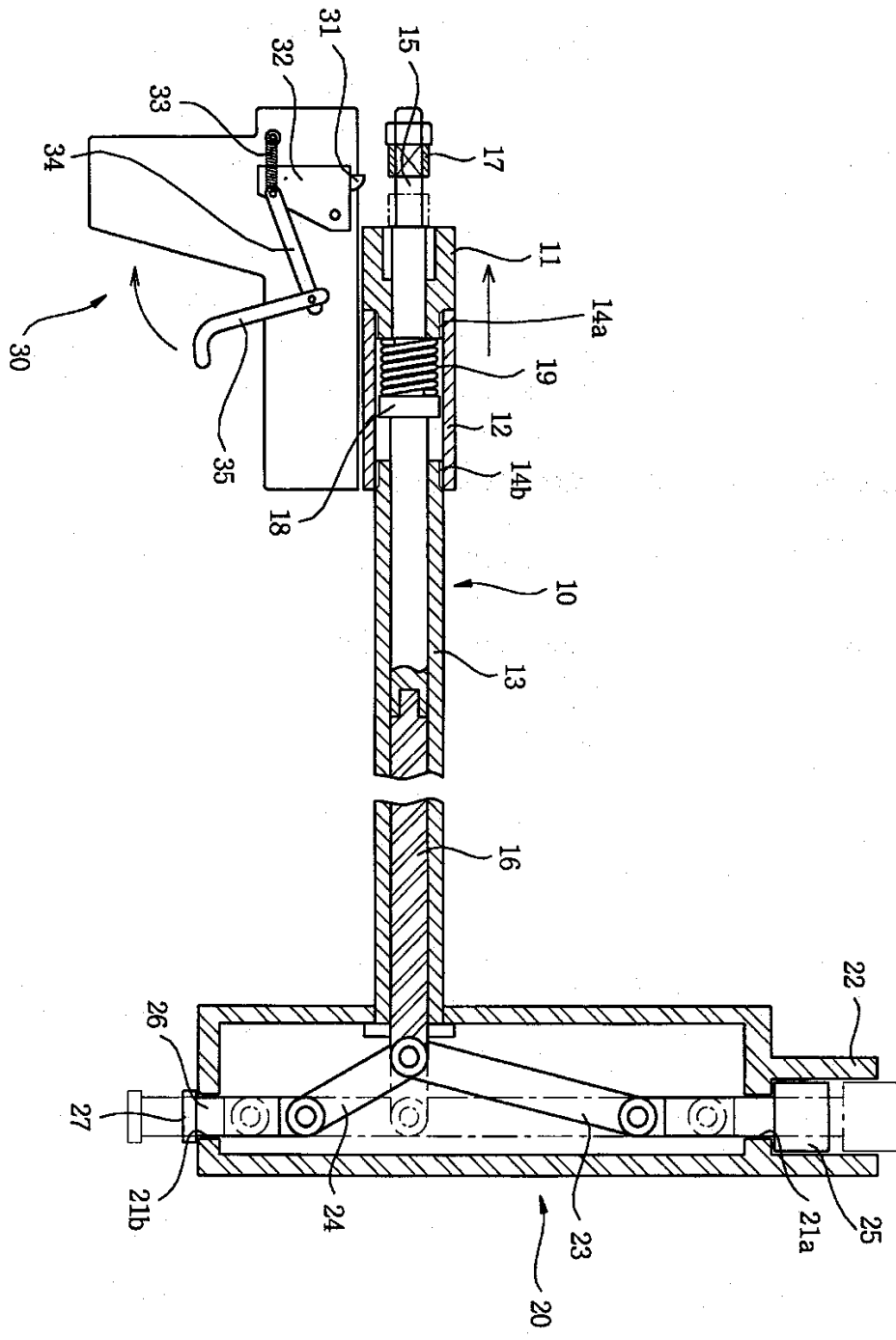

4

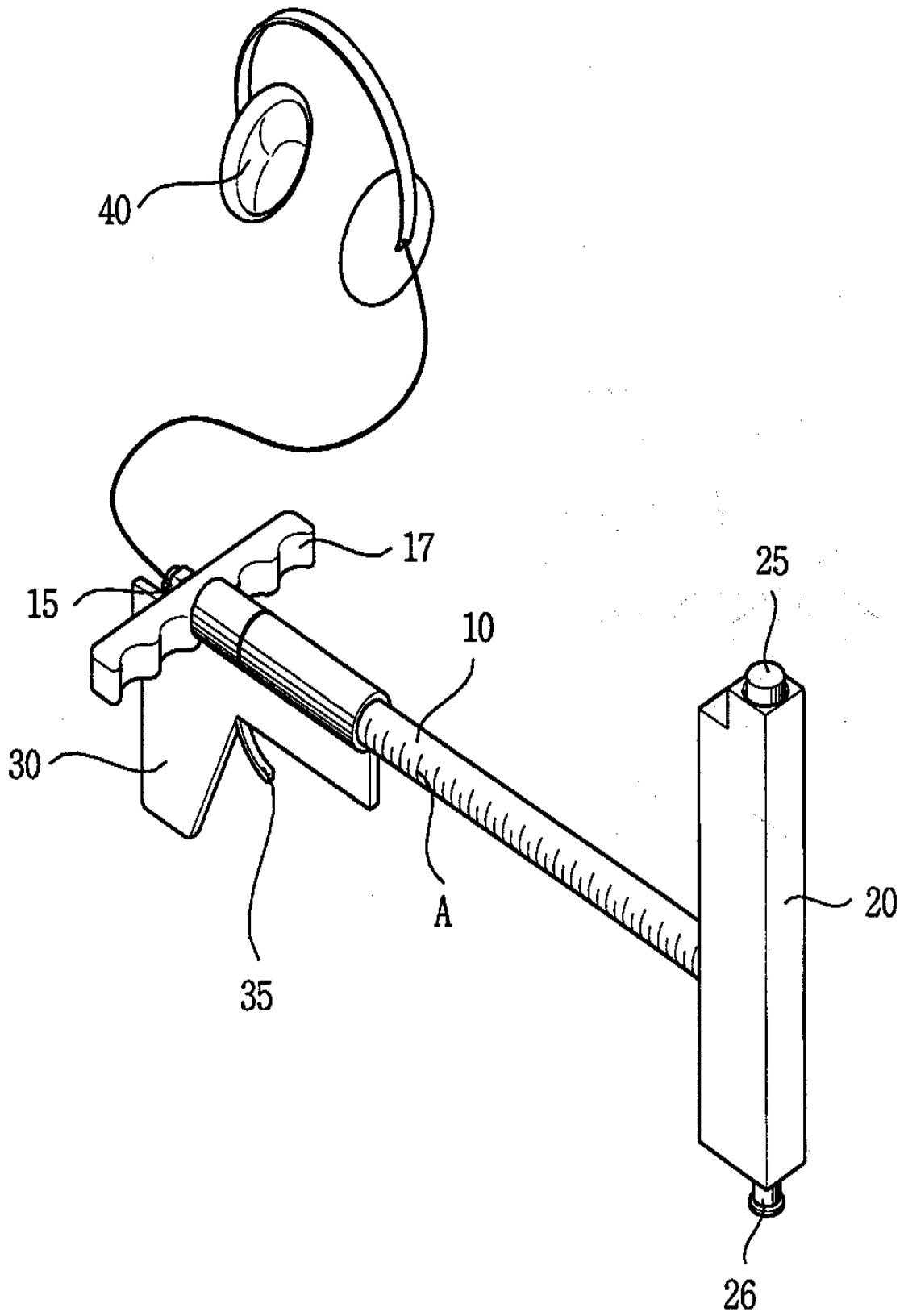

5

