

(19)  
(12)

(KR)  
(Y1)

(51) 。 Int. Cl.7  
G06F 15/02

(45)  
(11)  
(24)

2004 06 29  
20-0354482  
2004 06 15

(21) 20-2004-0008113  
(22) 2004 03 24

(73) 395 1832 904

(72) 395 1832 904

(74)

:

(54)

; PC

LCD ; PC (12);

(15);

(13);

PC (11);  
가

(14);

(11) ; (16)

(17)

(10)

(16);

IT ;

가 가

가

1

, , LCD , USB, RS232,

1

2 1

3a 3b 1

< >

100 : 11 : PC

12 : LCD 13 :

14 : 15 :

16 : 17 :

(Download) (Image) , PC(Personal Computer)  
 (Display) ,  
 , IT(Information Technology) PC  
 PC 가 , 가 ,  
 PC 가 , IT ,  
 , 가 , PC IT  
 가 IT 가 ,  
 , PC , 가 ,  
 , IT ,  
 PC , IT ,  
 , PC PC

LCD ;

가 , , ,

;

LCD

PC

PC  
가

LCD

가

1

2

PC  
(15),

(11), LCD(Liquid Crystal Display)  
(Micom)(16)

(Battery)(17)

(12),

(13),

(Key)

(14),  
(10)

USB, RS232  
)

(10)

PC

(11)

1

PC

(10)

PC  
(16)

(16)

(10)

LCD

(12)

1

(10)

(10)

(13)

(10)

(14)

1

(10)

가

(16)

(10)

(15)

(16)

(10)

(16)

(13)

(14)

PC

(11)

PC

가

(13)

LCD

(12)

(13)

(11)

(13)

LCD

(11)

(12)

(10)

(17)

(11)

16)

3b 가 3a

가

LCD 1 (12) 3a (14) 'S1' (14a) (16)

LCD 가 'S1' (12) 'S2' (14) '1.' (16)

가 'S2' '1.' 가 (16) 'S3'

ID (13)

가 'S2' '2.' (16) 'S4'

6) LCD 1 (12) 3b (14) 'T1' (14b) (16)

CD 가 'T1' (12) '1.' (14) 'T2' (16) '2.' '가' 'T2'

가 (14) (14c) (16) LCD (12)

'T3'

가 'T2' (15) '1.' (16) 3b 'T4'

가

(13) LCD (15) (12) (16)

가 (14) LCD (12) (16) (13)

(10) 가 PC (11) (10) PC PC (13)

(16) PC

가

가 PC

IT

가

(57)

1. PC PC ; PC

LCD ;

가 , , , ;

LCD

PC

PC  
가

LCD

2.

1

PC , USB RS232

1

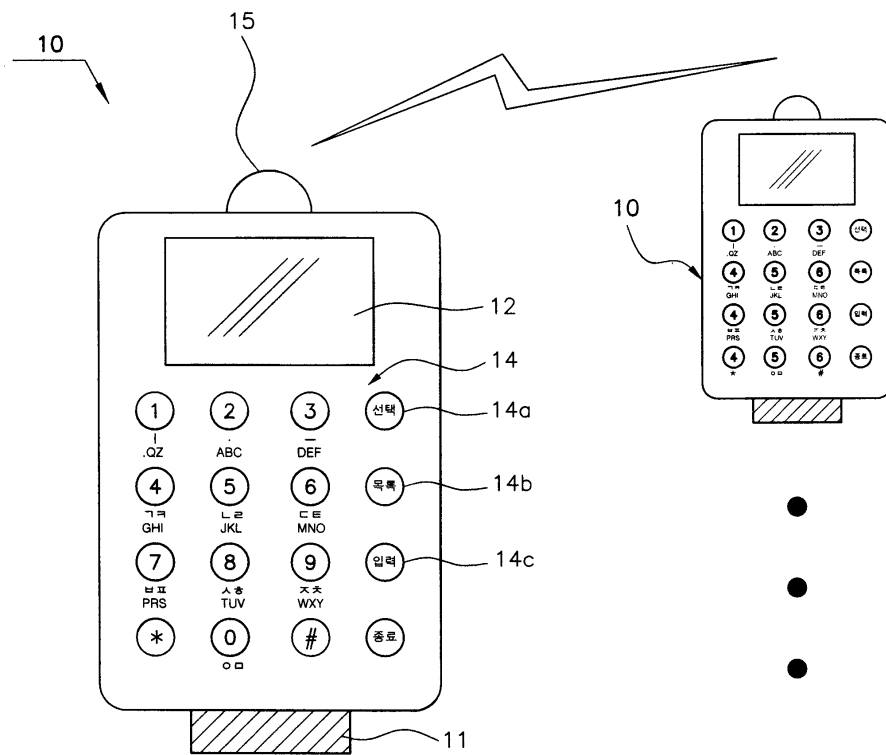

2

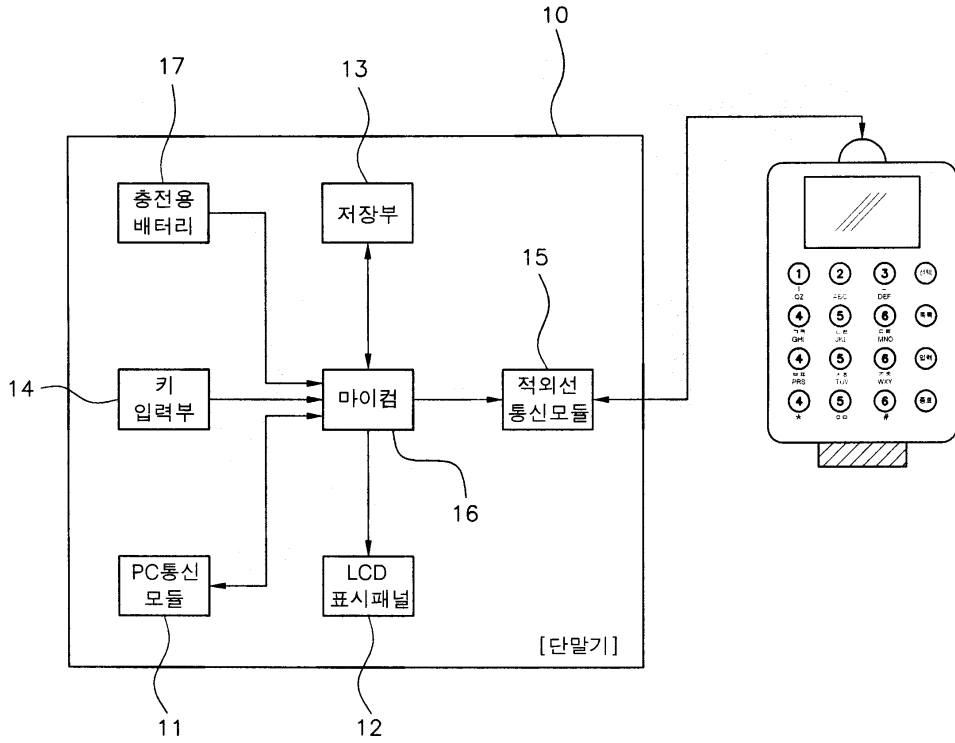

3a

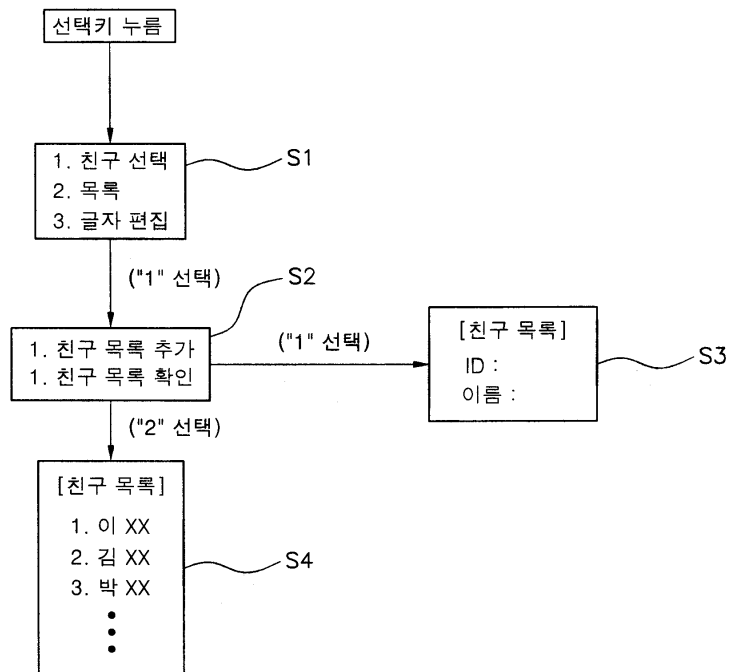

3b

